

CO Two Marker 20 / 30 W

Business CO₂

- » 회로판, 목재, 유리, 가죽 마킹
- » 유지 비용의 절약
- » 컴팩트한 디자인으로 인해 기존 생산 라인에 손쉬운 적용
- » 전기 쿨링 기능의 탑재



레이저마킹기

■ 기술 데이터

CO Two Marker



품명	CO Two Marker
전력	20, 30 W
레이저 유형	CO ₂ , 완전 밀폐형 (Sealed-off)
파장대	10,600 nm
빔 품질 M ²	Typ. 1,2
레이저 등급	4, 1 (선택 사항)
마킹 영역 사이즈	(옵션) 50 x 50 / 90 x 90 / 150 x 150 mm
연결 부하	100 ~ 240 VAC / 16 A / 50 ~ 60 Hz
소비 전력	최대 350 W
무게	20 kg
차수 (L x W x H)	740 x 201 x 233 mm
인터페이스	USB 2.0, SPS 인터페이스
DIN EN ISO 13849-1에 부합하는 안전성	PLe

■ 치수

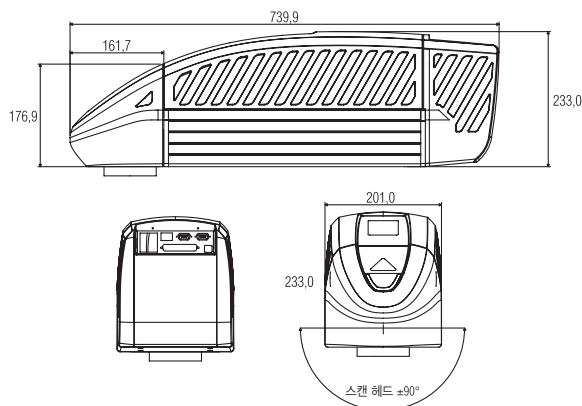

■ 적용 재질

재질	Business CO ₂
금속	
가열 냉각	-
음각	-
연마	○
플라스틱	
발포 경화*	-
산화*	-
음각	●
세라믹	○
목재, 종이, 가죽	●
유리	○
레이저	
음각	○
색상 변화	-

● 매우 우수 ○ 우수 - 사용 부적합
* 플라스틱 내부 구조에 따라 일부 제약이 있을 수 있습니다.